

高所作業車 (12M)

- (資格)・作業床の高さが10m以上の高所作業車の運転操作には「技能講習修了証」の取得が必要です。
- ・作業床の高さが10m未満の高所作業車の運転操作には「特別教育講習」の受講終了証明証が必要です。

横張り出しなし最大作業半径10.48m



安全作業のために!!

- ・作業前に車両に搭載してあります取扱い説明書を必ず良く読んで

車両寸法図

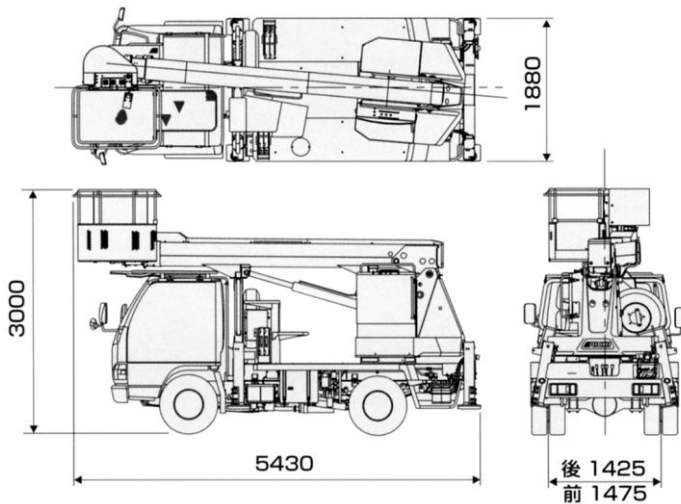

作業範囲図

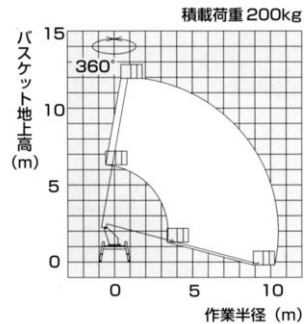

注1. 作業範囲はブームのたわみは考慮されていません。

【主要諸元】

型式 架装 名称	型式	SS-12A
	メーカー	アイチ
	名称	3段直伸ブーム型
バスケット	最大積載量(搭乗人員)	200kg(2名)
	最大地上高	11.9m
	最大作業半径	10.48m
	内側寸法	1.0m×0.7m×0.9m (幅×奥行×高さ)
ブーム	首振角度	左95°～右95°
	型式	3段同時伸縮
	ブーム長さ	4.30m～10.01m
	伸縮ストローク	5.71m
	起伏角度	-15°～80°
	起伏速度	-15°～80°/30s(上・下)
伸縮速度	5.71m/30s(伸) 5.71m/25s(縮)	

装 置 回	旋回角度	360°(全旋回)
	旋回速度	1.0rPm
●ジャッキ		
張出幅	1860mm	
●その他装置		
オートアクセル 水準器 給油間違い防止カバー、アース式100V-15A 電源取出口バスケット又はFRPバスケット仕様		
安全装置	油圧系安全装置(油圧安全弁・ジャッキ伸縮安全装置・ブーム起伏安全装置・ブーム伸縮安全装置)バケット平衡安全装置)アウリガ-張幅検知式前後左右独立型作業範囲規制装置(AMCS)キャビンブーム交渉防止装置 起伏・旋回速度規制装置ブームインターロック装置 ジャッキインターロック装置停止スイッチフットペダル(FRP製)バケット仕様は特別仕様 非常用ポンプ故障自己診断装置屈折アームインターロック装置給油間違い防止カバー安全帯用ロープ掛け	